

THERMAL  
PERFORMANCE  
SINCE 1884

® |  
HERING

HERING

HERING



HERING

www.hering-ag.de



## News 06/2019

Ein Abgaswärmetauscher (AWT) der besonderen Art

HERING AG konzipiert kompletten Abgaswärmetauscher aus hochlegiertem Edelstahl für spezielle Chlorwasserstoffsäure (HCl) Anwendung.

Der AWT ist sowohl auf der Primär- wie auch der Sekundärseite mit einem Bypass inklusive spezieller pneumatischer Absperrklappen ausgestattet. Dies ermöglicht dem Betreiber die Abgastemperatur exakt zu regeln.

Die komplette Anlage wurde auf einem speziell ausgelegten Grundrahmen verbaut um örtlichen Gegebenheiten gerecht zu werden.

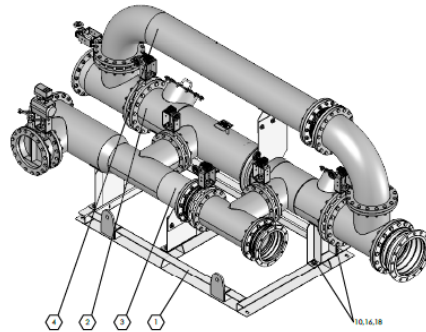

Sind Sie auch an einem AWT in Sonderausführung interessiert?  
Dann kontaktieren Sie uns!

Hering AG  
Nürnberger Straße 96 |  
91710 Gunzenhausen/Bayern  
info@hering-ag.de | Tel. +49 9831 8000-0

